

HALA 3+4 (SITECH)
 Przyłącze 5 Ø55
 HALA 1+2

KOTŁOWNIA 2 - SITECH SP. Z O.O.

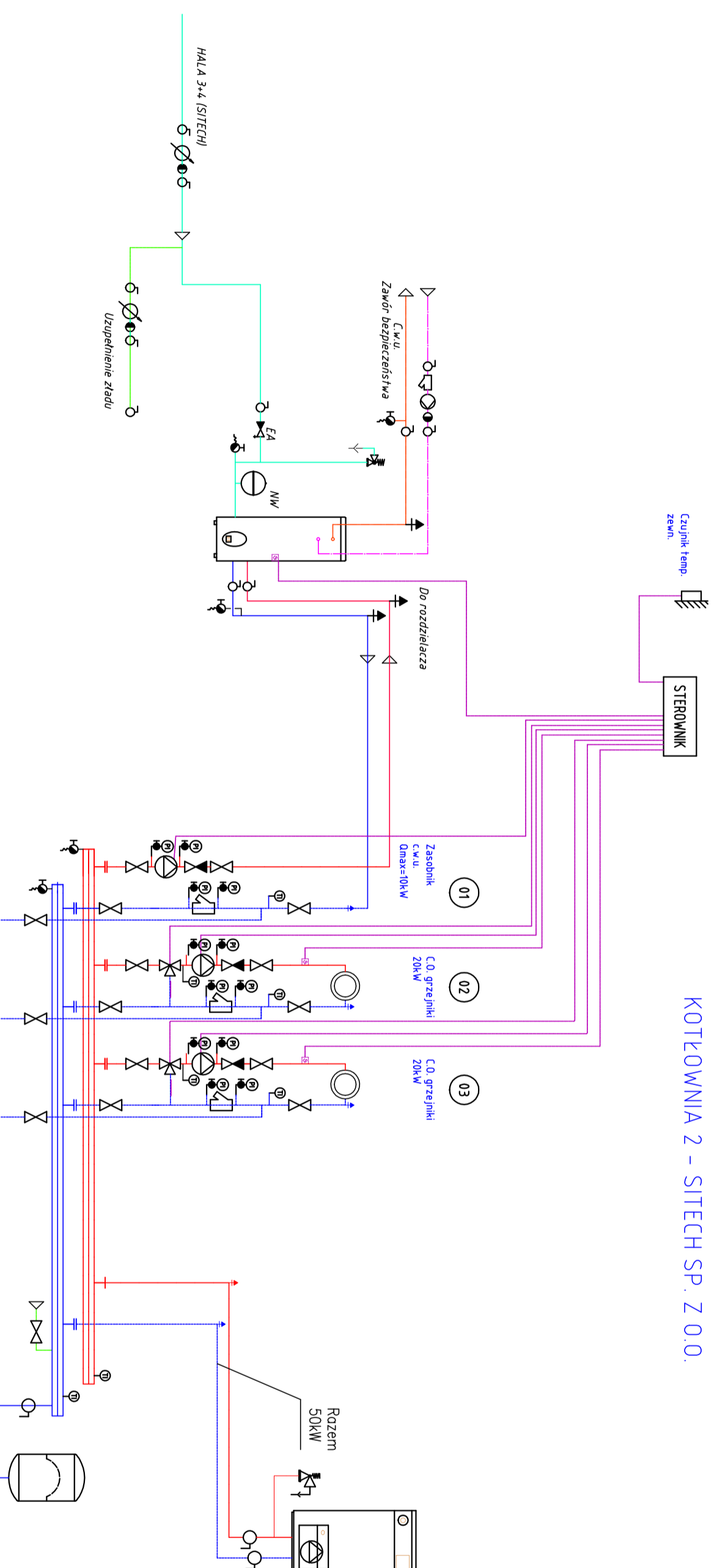

INWESTOR		WSE "INVEST-PARK" Spółka z o.o. ul. Ustomicka 15 58-306 Wąbrzeźń
ZAMÓWIENIE		"INVEST-PARK" DEVELOPMENT SP. Z O.O. ul. Ustomicka 15 58-306 Wąbrzeźń
GENERALNY WYKONAWCA		BUDIMEX S.A. ul. Śniwki 40 01-000 Warszawa
TITUL OBRÓBKI	HALA PRODUKCYJNO - MAGAZYNOWA WRĄZ Z BUDYNKAMI BIUROWYMI, BUDYNKIEM TECHNICZNYM, INFRASTRUKTURĄ ORAZ ZAGOSPODAROWANIEM TERENU Dz. nr 11/12, 16/6 obręb CHOŹCZA WĄDŁA gmina WRZEŚNIA	
STADIUM	PROJEKT BUDOWLANY	
BRANŻA	SANITARNA	
ZESTAW PROJEKTOWY:		
FINANCA	INICJATOR	URZĄDZENIA
Projektant	mgr inż. Jarosław Zakiwski	713128/2002
Opisane		
Sprowadził	mgr inż. Tomasz Rostecki	713164/2002
DATA	LIPIEC 2015	50/4

TYTUŁ PROJEKTU		WERSJA
SCHEMAT IDEOWY PODZIAŁU INSTALACJI		13
		1100
		00